

ARCO SANITIZANTE

Dimensiones Grales:
1300 * 952 * 2436

Cotas:
Milímetros

Descripción:
SISTEMA DE ASPERSORES DE SANITIZACIÓN ACTIVADO POR UN SENSOR DE PRESENCIA Y CON CRÓNOMETRO AJUSTABLE DE 8 SEGUNDOS MIN. A 20 MINUTOS MÁX. (QUEDA ENCENDIDO MIENTRAS EXISTA UN FLUJO CONTINUO DE PERSONAS)

1. ESTRUCTURA INFERIOR Y LATERAL. TUBO CUADRADO DE 1" EN ACERO INOXIDABLE CALIBRE 16.
2. TRAVESAÑOS. LÁMINA DE ACERO INOXIDABLE CALIBRE 16 TIPO 304.
3. COSTADOS Y TECHO. POLICARBONATO TRANSPARENTE DE 6MM DE ESPESOR.
4. VENTILAS LATERALES. LÁMINA DE ACERO INOXIDABLE CALIBRE 16 TIPO 304.
5. TAPETE PARA PIES SANITIZANTE DE GOMA.
6. DEPÓSITO DE ALMACÉN CAPACIDAD DE 250 LITROS
7. SISTEMA DE ASPERSORES
8. MANGUERA BLANCA 3/8" Y 1/4"
9. SOLENOIDE 127 VAC 3/8"
10. PRESURIZADOR 30 PSI
11. ELIMINADOR PARA BOMBA
12. SENSOR DE PRESENCIA 3 FUNCIONES, DISTANCIA, TIEMPO, LUZ
13. INTERRUPTOR DE ENCENDIDO

ALIMENTACIÓN ELÉCTRICA 110 - 127 VAC

Rev. 1-2020

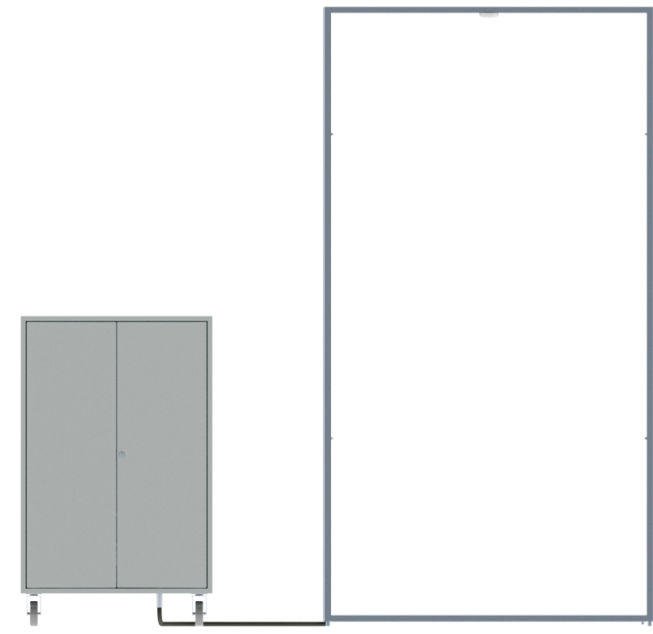

Vista Frente

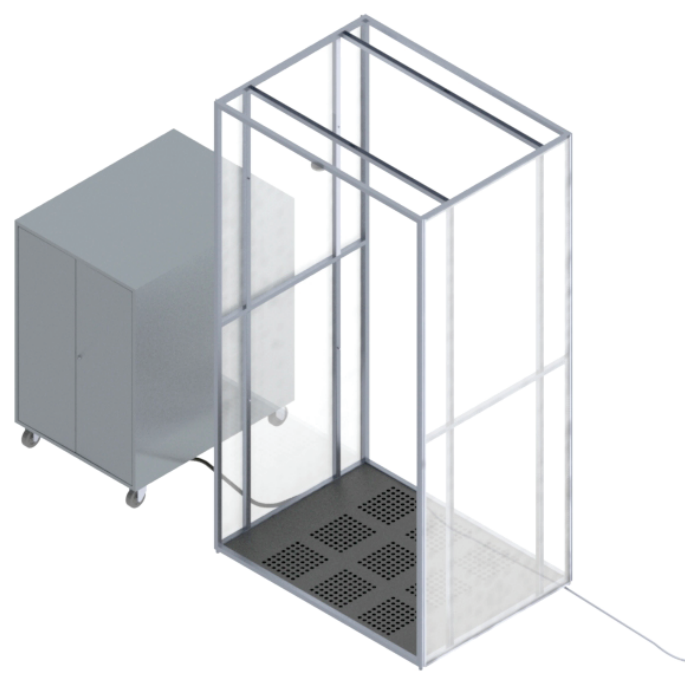

Prespectiva

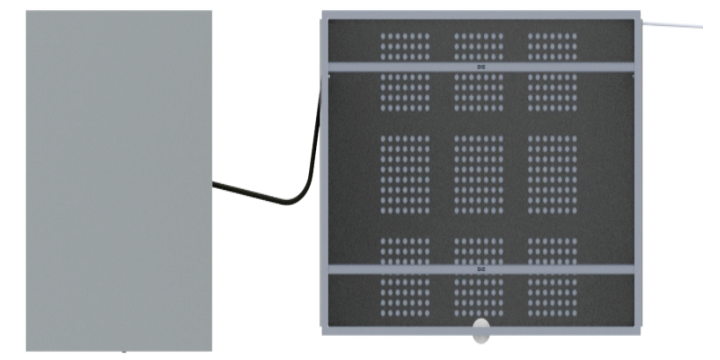

Vista Superior

Requisitos:
Alimentación 110 - 127 V
Libre espacio para su colocación

