

CAMPANA DE VAHOS

Dimensiones Generales:
VAR x VAR x 500 mm

Cotas:
Milímetros

Descripción:

- 1. TAPAS LATERALES Y FRONTALES FABRICADAS EN LAMINA DE ACERO INOXIDABLE CALIBRE 20 TIPO 201
- 2. DOBLE FONDO INTERIOR MULTIPERFORADO, ÚNICAMENTE EN TOLDO, FABRICADO EN LAMINA DE ACERO INOXIDABLE CALIBRE 20 TIPO 201
- 3. TOLDO FABRICADO EN LAMINA GALVANIZADA CALIBRE 20.
- 4. TUBO DE DESAGÜE DE 3/4" x 1". SITUADO EN UN EXTREMO DE LA CAMPANA.
- 6. OREJAS SOSTÉN FABRICADAS EN LAMINA DE ACERO INOXIDABLE CALIBRE 14 TIPO 201 CON PERFORACIÓN DE 1".
- 7. ACABADO SATINADO.
- 8. LAS MEDIDAS DE LARGO Y ANCHO SON VARIABLES SEGUN EL LEVANTAMIENTO

Vistas Generales

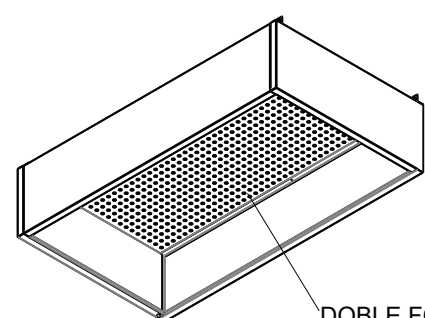
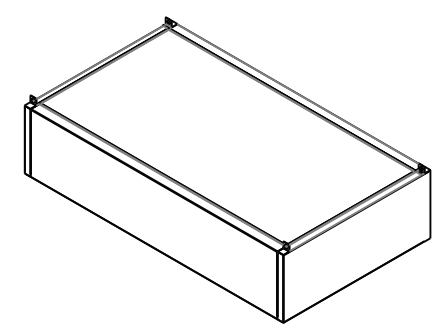
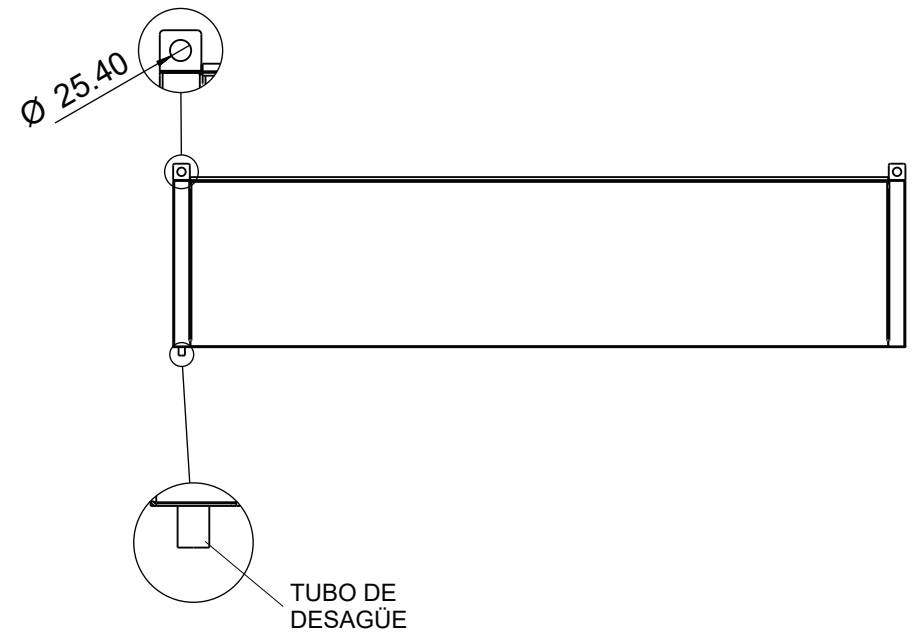
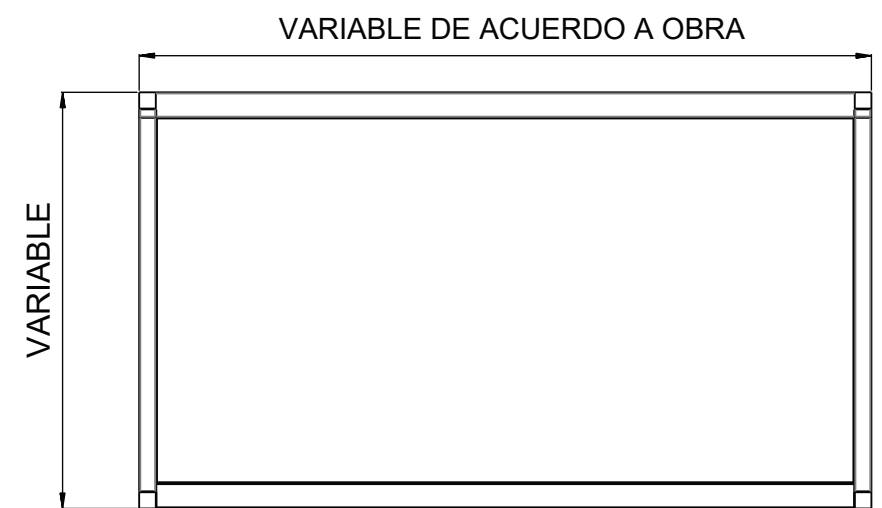

DOBLE FONDO EN TOLDO INTERIOR MULTIPERFORADO

