

## GUARDA TRIPLE

**Código de producto:**  
GTRAIRB01

**Dimensiones Grales:**  
1500 x 300 x 350

**Cotas:**  
Milímetros

**Descripción:**

1. CUBIERTA. LAMINA DE ACERO INOXIDABLE CALIBRE 10 TIPO 201.
2. MÉNSULA. LAMINA DE ACERO INOXIDABLE CALIBRE 10 TIPO 201.
3. SOLERA. LAMINA DE ACERO INOXIDABLE CALIBRE 10 TIPO 201.

ANCLADA AL MURO POR MEDIO DE SISTEMA DE INSTALACIÓN DE ANTIVANDALICO DE MÁXIMA SEGURIDAD.

ACABADO PULIDO.

Todos los puntos de soldadura son soldados completamente, amolados o esmerilados para obtener un producto seguro, duradero y anti vandálico.

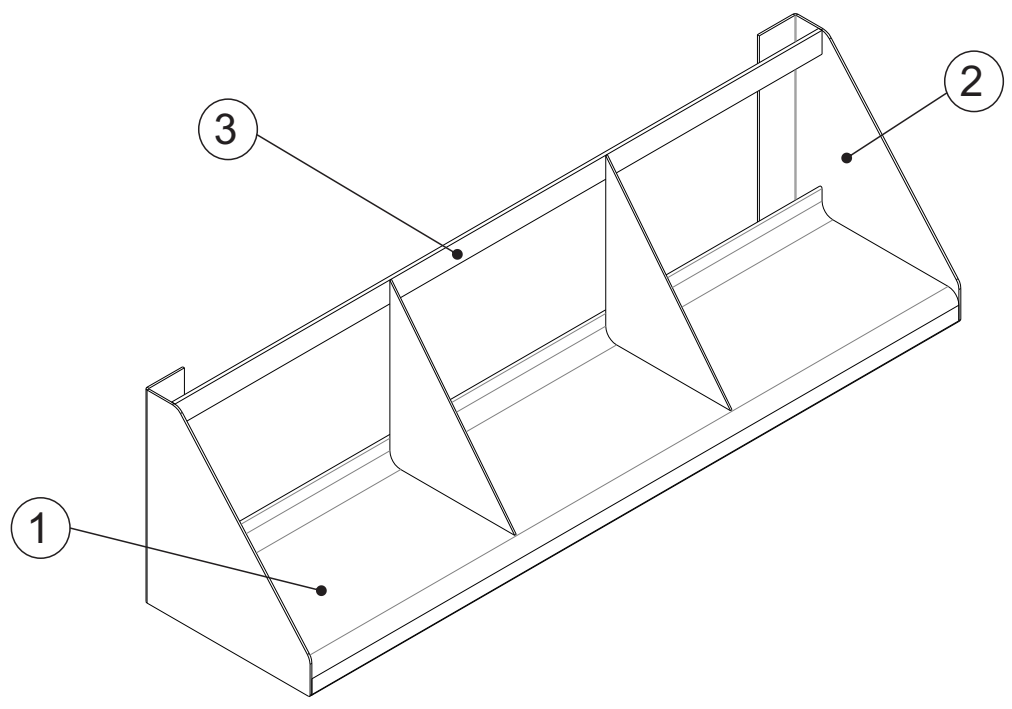

## Vistas Generales

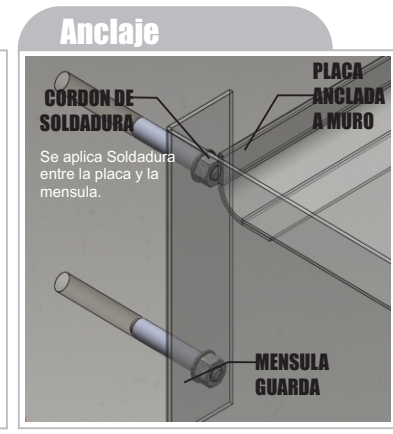
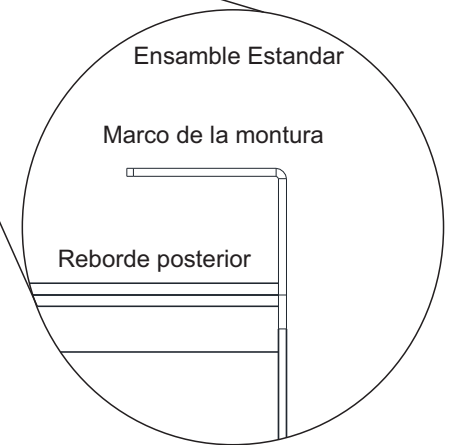
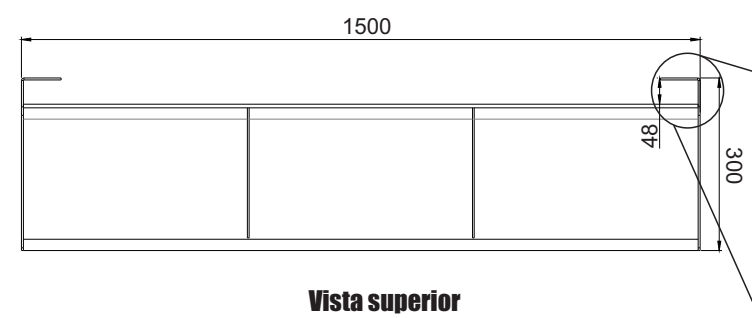
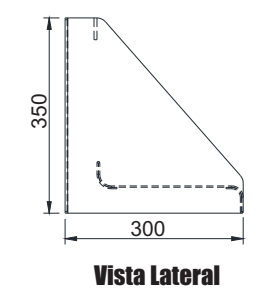
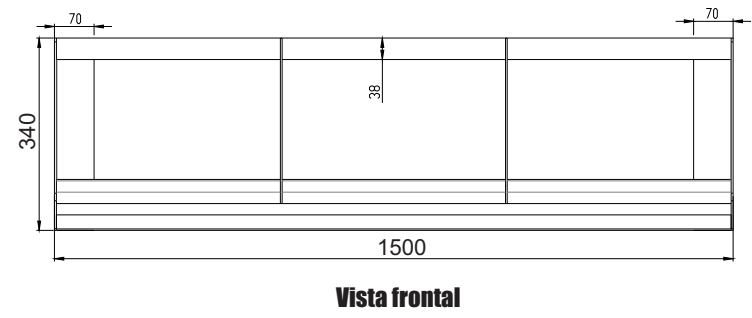

Rev. 1-25/05/2017



Grupo Internacional de Diseño y Fabricación  
de Muebles Especiales S.A. de C.V.

[www.gidsa.com](http://www.gidsa.com)

5236 5640  
5236 5639