

MESA A MURO DOS TARJAS

Dimensiones Generales:
2000X650X900MM

TOLERANCIA EN MEDIDAS GENERALES DE ± 5 mm

Cotas:
Milimetro

Descripción:

GABINETES 1 PIEZA GABINETE CON 1 CAJÓN, 2 PUERTAS Y ENTREPAÑO DE 80 CM DE FRENTE. 1 PIEZA GABINETE ESPECIAL PORTA FREGADERO CON UNA VISTA Y DOS PUERTAS DE 120 CM DE FRENTE. ESPACIO DE TRABAJO Y TAPAS 1 PIEZA TAPA DE AJUSTE TIPO LATERAL PARA CUBIERTA DE 65 ACCESORIOS 1 PIEZA TORRETA SENCILLA DE ACRÍLICO, CON CONTACTO DÚPLEX 127 V CON TAPA INTEMPERIE. 2 PIEZA VÁLVULA MEZCLADORA IMPORTADA TIPO CUELLO DE GANSO GIRATORIA, CON PUNTA DE SIERRA. 1 PIEZA LAVAOJOS Y REGADERA INTEGRADOS EN ESTACIÓN DE EMERGENCIA. ACERO INOXIDABLE 2 PIEZA CONTRA CANASTA PARA TARJA FABRICADA EN ACERO INOXIDABLE 2 PIEZA ESCURRIDOR DE ACERO INOXIDABLE CAL. 18 TIPO 304. CON 28 VÁSTAGOS DE POLIPROPILENO Y CHAROLA DE ESCURRIMIENTOS. 2 PIEZA TARJA CON DIMENSIÓN DE 50 CM X 40 CM X 25 CM (LARGO-ANCHO-PROFUNDIDAD), FABRICADA EN ACERO INOXIDABLE CAL. 18 TIPO 304. 0.8 METRO LINEAL DE CUBIERTA DE 65 CM. DE ANCHO CON RESPALDO DE 3" DE ALTO Y PERFIL FRONTAL DE 1 1/8" DE ESPESOR, FABRICADA EN ACERO INOXIDABLE CAL. 18 TIPO 304 CON REFUERZO INFERIOR DE AGLOMERADO NATURAL. 1.22 METRO LINEAL DE CUBIERTA DE 65 CM. DE ANCHO CON BOTAGUAS Y RESPALDO DE 3" DE ALTO, PERFIL FRONTAL DE 1 1/8" DE ESPESOR, FABRICADA EN ACERO INOXIDABLE CAL. 18 TIPO 304 CON REFUERZO INFERIOR DE AGLOMERADO NATURAL.

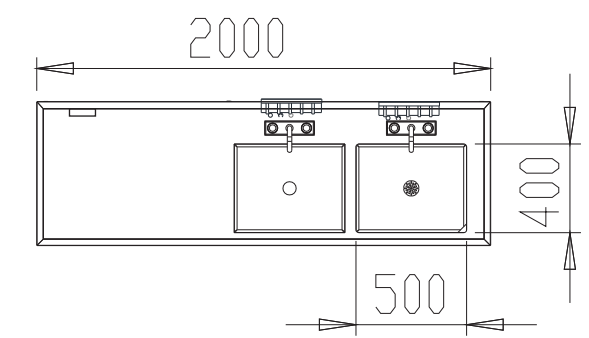
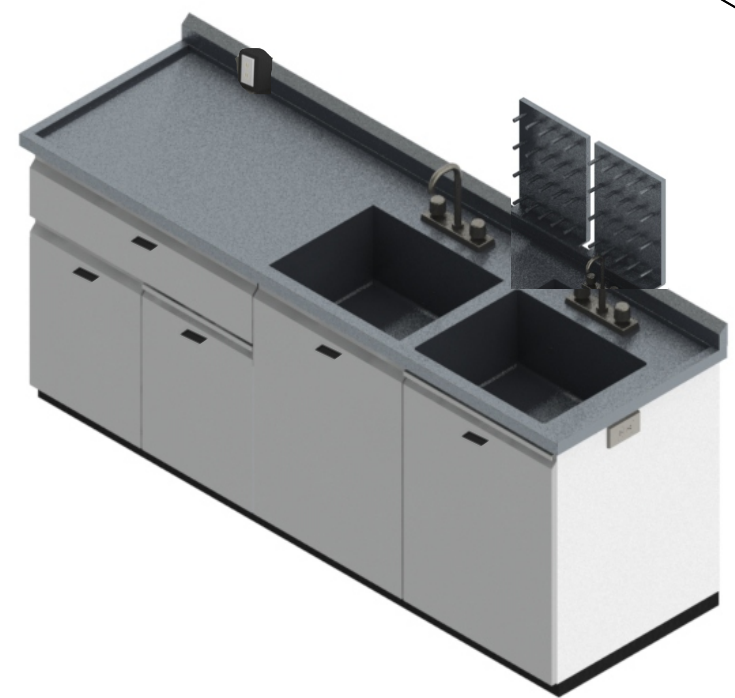
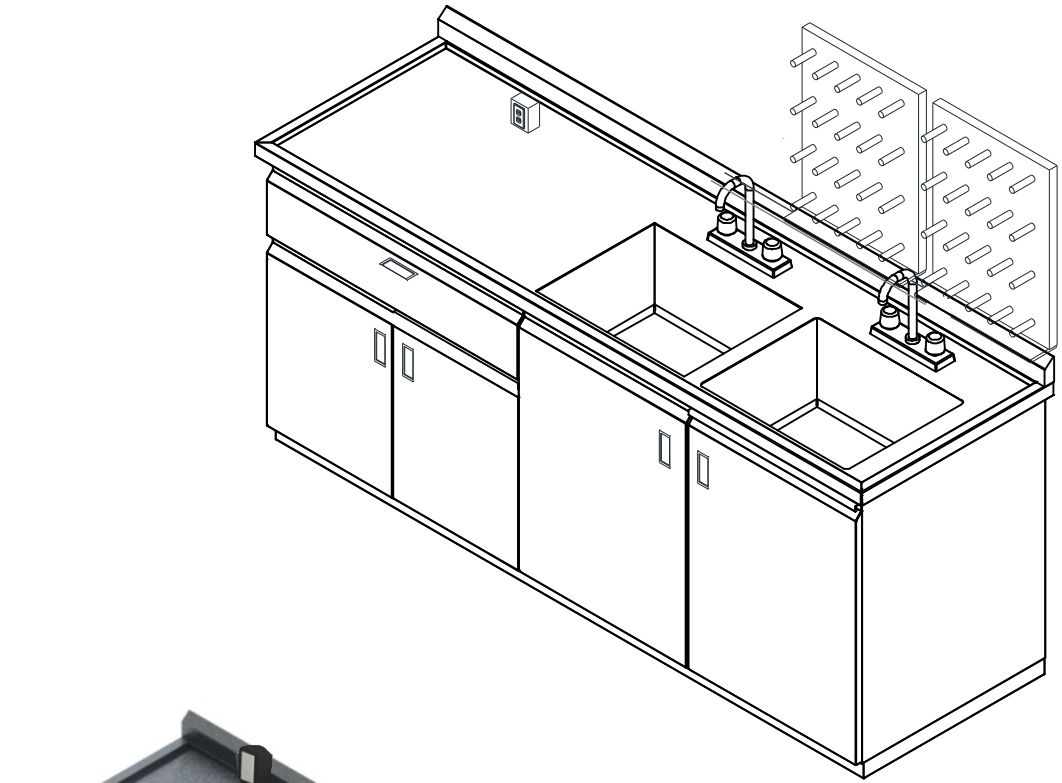

Vista superior

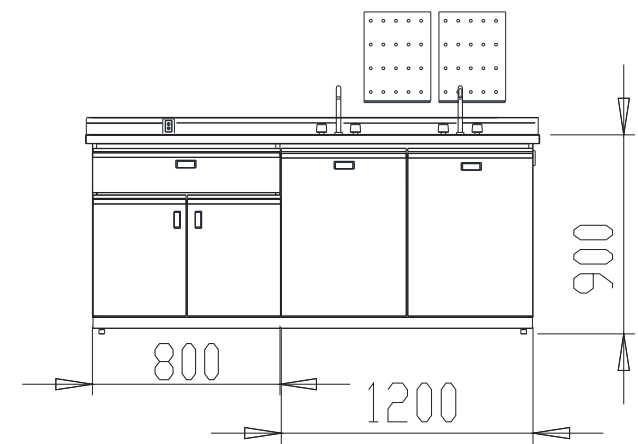

Vista Frontal

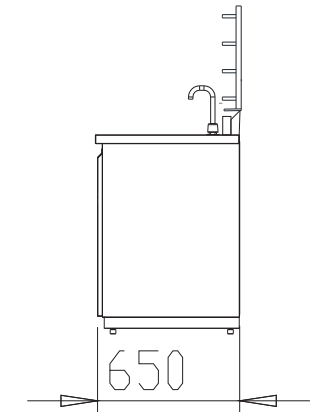

Vista Lateral



ESTACIÓN DE EMERGENCIA DE REGADERAS Y LAVA OJOS. CON DOBLE ACCIONAMIENTO MANUAL Y PEDAL SEGÚN NORMA. CON BASE EN ACERO GALVANIZADO (PLATO, FUENTE, CABEZAL LAVAOJOS, MANILLA EN ACERO INOXIDABLE).

2016



Grupo Internacional de Diseño y Fabricación de Muebles Especiales S.A. de C.V.

www.gidsa.com

5236 5640
 5236 5639