

MESA CHICA PARA INSTRUMENTO

Descripción:

1. MESA PARA INSTRUMENTOS, RECTANGULAR.
2. EN ACERO INOXIDABLE CALIBRE 18.
3. CON TABLILLA INFERIOR.
4. CON BORDES REDONDEADAS.
5. CUATRO RUEDAS DE CAUCHO CONDUCTIVO CON BALINERAS. MÍNIMO DOS (2").
6. TAMAÑO APROXIMADO DE 50.8 CM. DE LARGO X 40.6 CM. DE ANCHO X 86.4 A 87.6 CM. DE ALTO (20 PULGADAS DE LARGO X 16 PULGADAS ANCHO X 34 PULGADAS DE ALTO A 34 1/2" DE ALTO).

Vistas Generales

Perspectiva

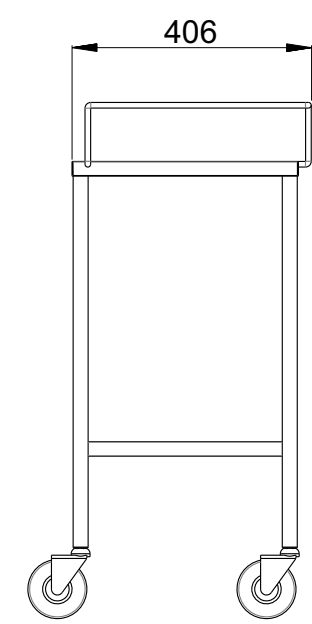
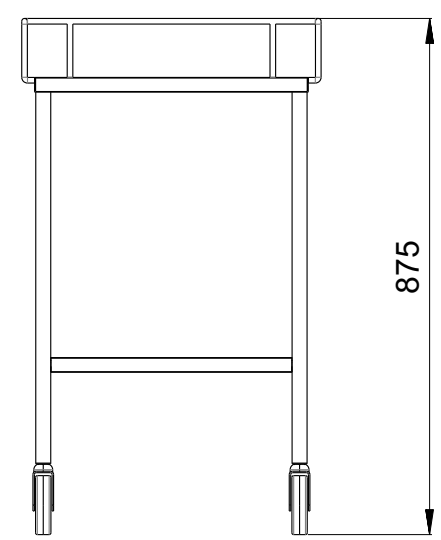
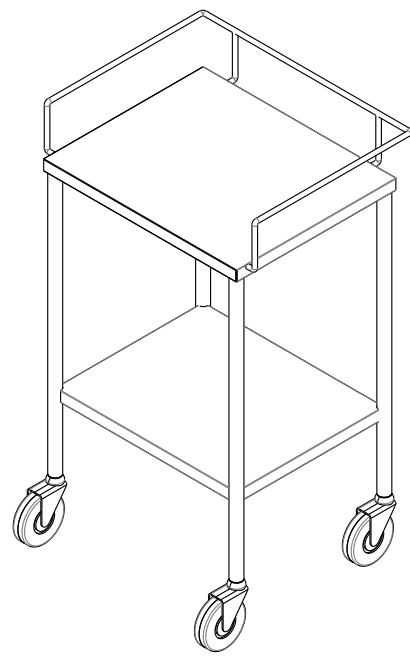
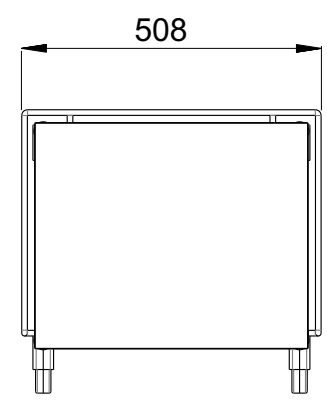

CNTI: 44478



Grupo Internacional de Diseño y Fabricación de Muebles Especiales S.A. de C.V.

www.gidsa.com

5236 5640
5236 5639