

MESA GRANDE PARA INSTRUMENTOS

Código de producto:
MGIAR1A01

- Descripción:**
- 1. BASE Y TABLILLA INFERIOR FABRICADAS EN LAMINA DE ACERO INOXIDABLE GRADO QUIRÚRGICO CALIBRE 18.
 - 2. ESTRUCTURA FABRICADA DE TUBULAR REDONDO DE ACERO INOXIDABLE CALIBRE 18 DIÁMETRO 1".
 - 3. BARANDAL SUPERIOR FABRICADO DE VARILLA DE ACERO INOXIDABLE DIÁMETRO 3/8".
 - 4. BORDES REDONDEADOS EN LAS ESQUINAS.
 - 5. BASE REFUERZO FABRICADA EN LAMINA DE ACERO INOXIDABLE CALIBRE 18.
 - 6. RUEDA GIRATORIA DE HULE NATURAL COLOR NEGRO DIÁMETRO 2" COMO MÍNIMO.
 - 7. TAMAÑO APROXIMADO:
LARGO: 1200 MM
ANCHO: 609 MM
ALTO: 875 MM

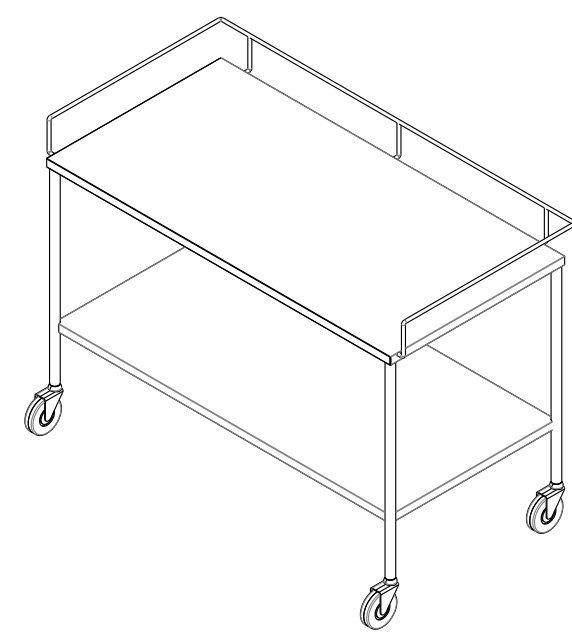
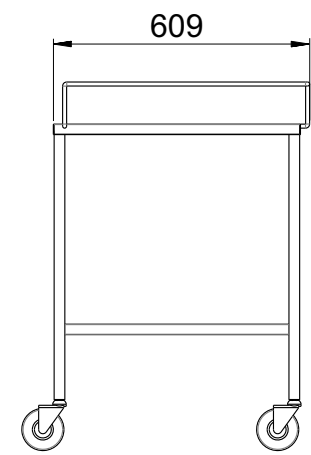
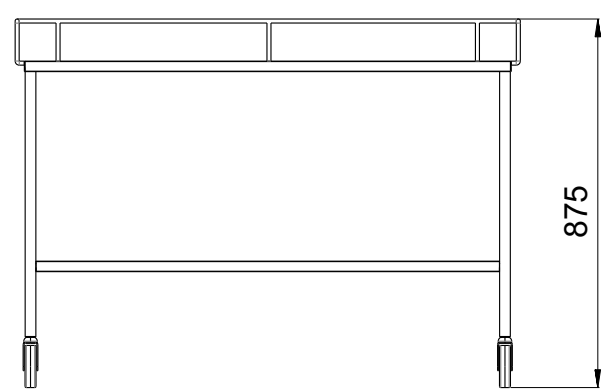
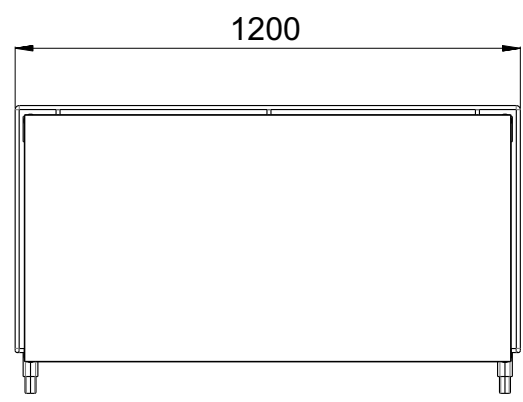

Vistas Generales

Perspectiva

CTNI-44480



Grupo Internacional de Diseño y Fabricación
de Muebles Especiales S.A. de C.V.

www.gidsa.com

5236 5640
5236 5639