

## MODULO INTEGRAL DE OFICINA

Código de producto:

MIOCRR1C01

Dimensiones Grales:

3300 x 3300 x 1150

Unidades:

milímetros

### Descripción:

1.-CUBIERTAS.  
FABRICADAS CON TABLEROS INDEPENDIENTES DE MADERA AGLOMERADA, DE 28MM DE ESPESOR CON ACABADO EN LAMINADO PLÁSTICO COLOR HAYA..

2.-CANTO DE LAS SUPERFICIES DE TRABAJO ERGONÓMICO SEMIBOLEADO. CADA CUBIERTA CUENTA CON PERFORACIONES Y DISPOSITIVOS PARA EL PASO Y MANEJO DE CABLES.

3.- CUBIERTAS SOPORTADAS CON UNA PATA (BASES) EN LOS EXTREMOS FABRICADAS EN ACERO LAMINADO EN FRIO CALIBRE I6, PROVISTO DE NIVELADORES DE ALTURA AJUSTABLE. ACABADO EN PINTURA ELECTROSTATICA HORNEADA COLOR BLANCO.

4.-SOPORTE INTERNO FABRICADO EN TUBO CUADRADO DE 2" EN ACERO AL CARBON PROVISTO DE NIVELADOR DE ALTURA AJUSTABLE. ACABADO EN PINTURA ELECTROSTATICA HORNEADA COLOR BLANCO.

5.-GAVETAS Y CAJONES:

CUERPOS, BASE Y REFUERZOS FABRICADOS EN LAMINA DE ACERO AL CARBON CALIBRE 18 ACABADO EN PINTURA ELECTROSTATICA HORNEADA COLOR BLANCO.

LAS CORREDERAS DE LAS GAVETAS Y CAJONES EN TODOS LOS CASOS DEBERAN SER METALICAS CON UN SISTEMA A BASE DE BALEROS DE PRECISION DE RODAMIENTO EMBALINADO, SISTEMA AUTOMATICO DE LIBERACION, PARA TODOS SUS CAJONES, LAS JALADERAS DEBERAN TENER DISEÑO ERGONOMICO DE SEGURIDAD, O SER DEL TIPO INTEGRADO.

CUBIERTAS Y TAPAS DE CAJONES FABRICADOS CON MADERA AGLOMERADA DE 19 MM DE ESPESOR. ACABADO EN LAMINADO PLASTICO COLOR HAYA.

6.- DIVISION POR MEDIO DE VIDRIO TEMPLADO DE 6 MM DE ESPESOR SUJETO CON CLAMPS DE ALUMINIO O ACERO INOXIDABLE, CON POSIBILIDAD DE REMOVERSE POR MEDIO DE PERNO DE SEGURIDAD.

### Vistas Generales

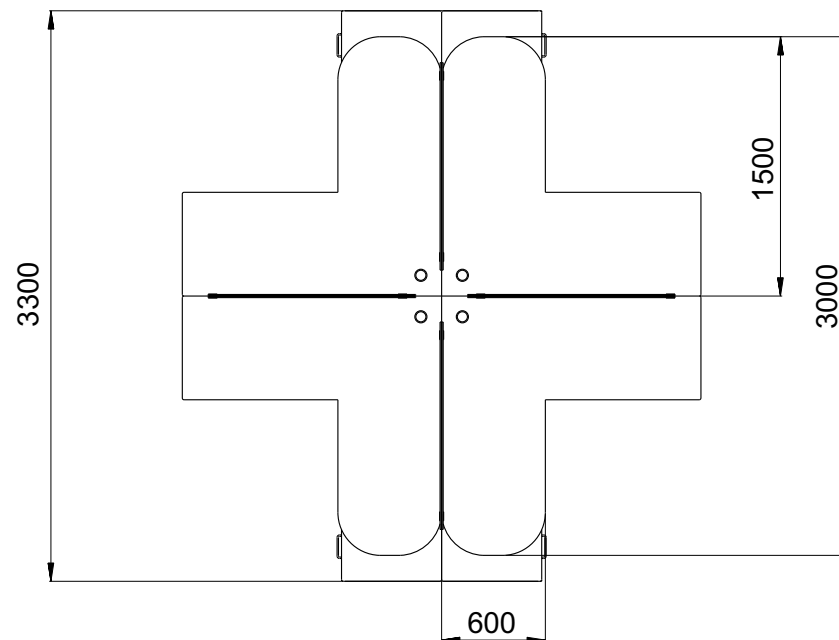
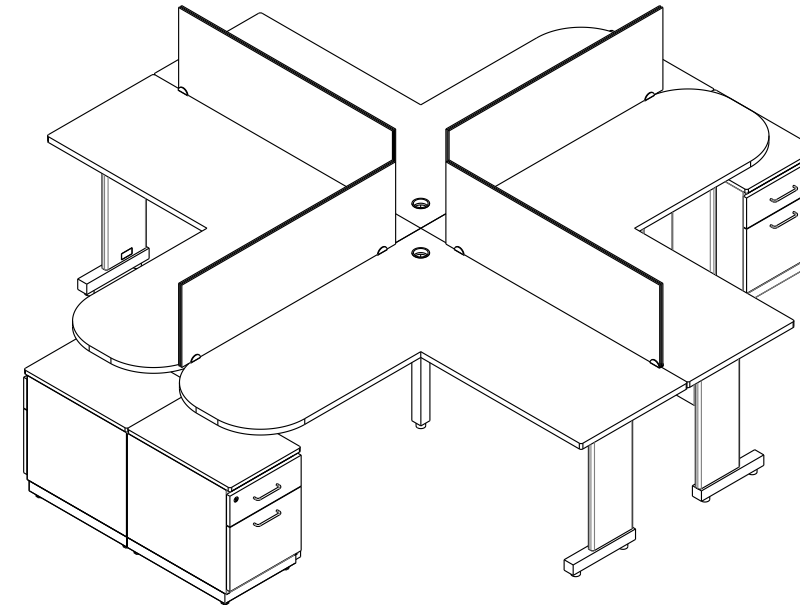

Vista Superior

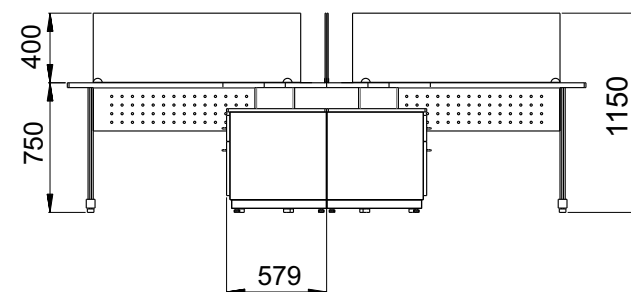

Vista Lateral

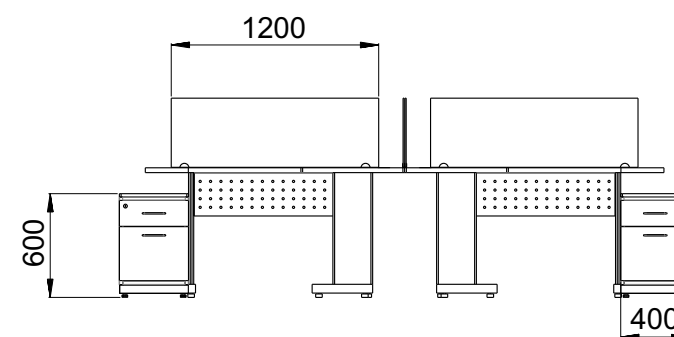

Vista Frontal

2017



Grupo Internacional de Diseño y Fabricación  
de Muebles Especiales S.A. de C.V.

[www.gidsa.com](http://www.gidsa.com)

5236 5640  
5236 5639