

MESA CON RESPALDO PARA INSTRUMENTAL

Cotas:

Milímetros

Descripción:

1. NIVEL SUPERIOR CON ESPACIO ADICIONAL SIN COMPROMETER VISIBILIDAD.
2. NIVEL SUPERIOR CON CAPACIDAD DE COLOCARSE EN POSICIÓN DE ALMACENAMIENTO.
3. CUBIERTA Y ENTREPAÑO EN LAMINA DE ACERO INOXIDABLE CALIBRE 16 TIPO 304.
4. POSEE PERNOS EN T PARA ASEGURAR EL NIVEL SUPERIOR.
5. ESTANTE SUPERIOR EN LAMINA DE ACERO INOXIDABLE CALIBRE 16 TIPO 304.
6. ESTRUCTURA ESTANTE SUPERIOR EN PERFIL REDONDO DE 1" DE DIAMETRO ACERO INOXIDABLE CALIBRE 18.
7. PATAS EN PERFIL REDONDO 1-1/4" DE DIAMETRO ACERO INOXIDABLE CALIBRE 18.
8. LARGUEROS RUEDAS EN PERFIL RECTANGULAR DE 1" x 2" EN ACERO INOXIDABLE CALIBRE 16.
9. RUEDAS DE 4" DE DIÁMETRO, LAS 2 DELANTERAS CON SISTEMA DE BLOQUEO.
10. SET DE POSICIONES NIVEL SUPERIOR: 305 MM - 318 MM SOBRE LA SUPERFICIE PRINCIPAL.

ACABADO PULIDO SANITARIO

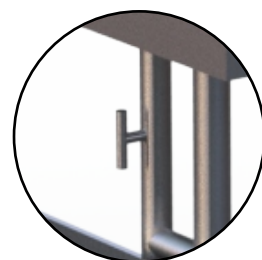

PERNOS EN "T" PARA ASEGURAR EL NIVEL SUPERIOR

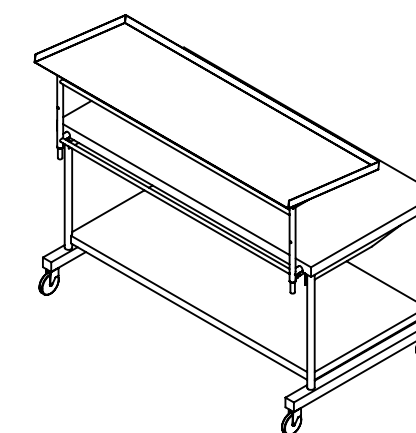
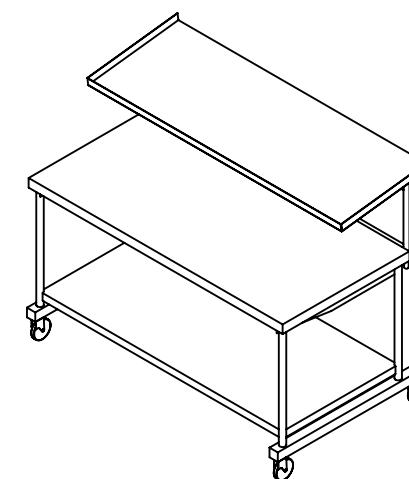
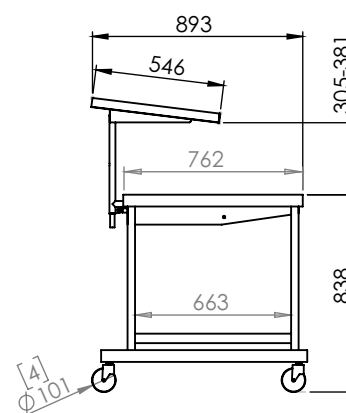
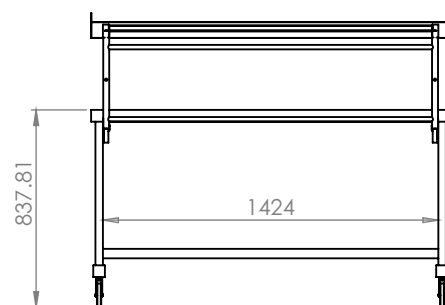
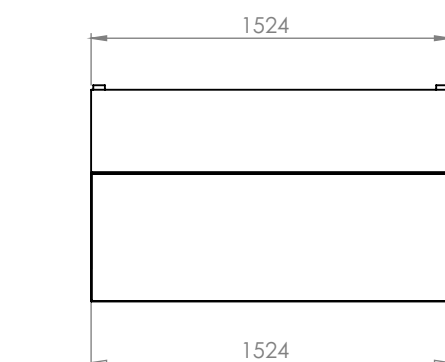

2019



Grupo Internacional de Diseño y Fabricación
de Muebles Especiales S.A. de C.V.

www.gidsa.com

5236 5640
5236 5639