

CARRO PORTAEXPEDIENTES

Dimensiones Grales:
1040 x 560 x 1060 mm

Acotacion:
Milímetros

Descripción:

- I. CARRO PARA CARPETAS PORTA EXPEDIENTES (C/12 SEP)
2. ESTRUCTURA DE LAMINA DE ACERO CALIBRE 18
3. DIMENSIONES 90 X 35 X 54 CM (ALTO, ANCHO, FONDO)
4. CUERPO DE LAMINA DE ACERO CALIBRE 22
5. CON DIVISIONES PARA 12 CARPETAS PORTA EXPEDIENTES
6. ACABADO EN PINTURA DE POLVO POLIESTER EPOXICA HORNEADA COLOR BEIGE PERGAMINO.
7. CON UN GABINETE EN LA PARTE INFERIOR
8. CON CUATRO RUEDAS DE HULE QUE NO MANCHEN EL PISO
9. LA SOLDADURA DEBERÁ SER CONTINUA, NO PUNTEADA
10. UNIONES DE LOS ELEMENTOS COMPONENTES DEBERÁN ESTAR BIEN ENSAMBLADOS Y SOLDADOS.
- II. SUPERFICIES LISAS, SIN REMACHES.
12. LOS DOBLECES DEBERÁN IR SIN DEFORMACIONES Y PERFECTAMENTE ALINEADOS.
13. DEBERÁ GARANTIZAR RESISTENCIA A LA ADHERENCIA, AL IMPACTO Y AL RAYADO.

Vistas Generales

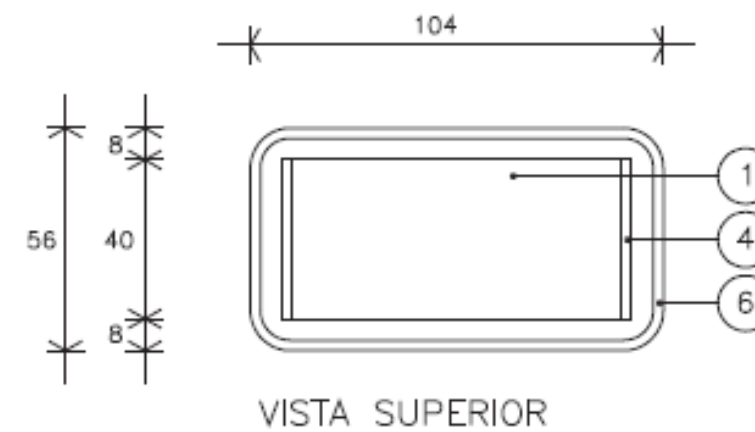
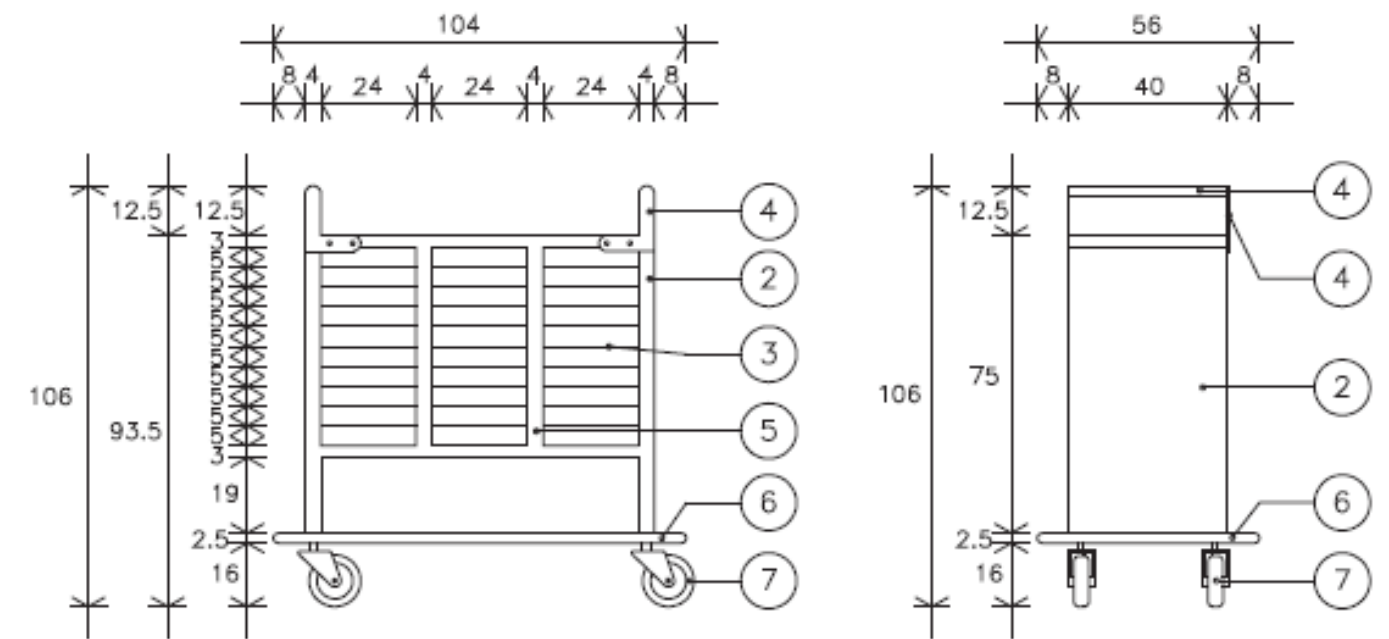
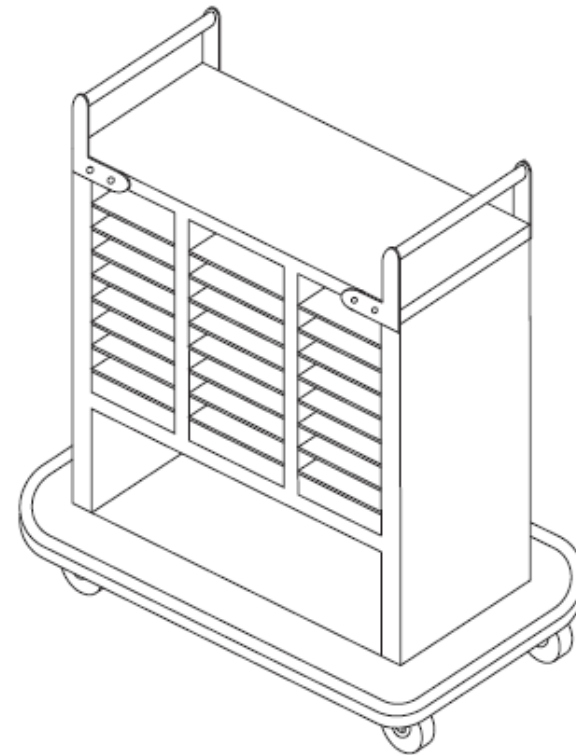

ABRIL 2016



Grupo Internacional de Diseño y Fabricación
de Muebles Especiales S.A. de C.V.

www.gidsa.com

5236 5640
5236 5639